



24 hours daylight.

R&D Jihlava - Zadání diplomové/bakalářské práce 2014/2015

TÉMA Č.XX – Návrh seřizovacího mechanismu pro společné vertikální nastavení tlumeného a dálkového reflektoru

Název práce: Návrh seřizovacího mechanismu pro vertikální nastavení

Popis tématu

Co je předmětem zadání?

- Sestavit přehled dostupných řešení
- Provést analýzu dostupných řešení z hlediska ceny a funkce
- Optimalizovat stávající řešení, případně navrhnout koncepci nového řešení

Poznámka:

Přesné znění zadání se vypracuje po dohodě s vedoucím práce

K čemu řešení slouží?

- jedná se o závislé seřizování tlumeného a dálkového reflektoru s možností předseřizení dálkového reflektoru

Očekávané rámcové kroky

- Sestavit přehled dostupných řešení
- Provést analýzu dostupných řešení z hlediska ceny a funkce
- Navrhnout novou koncepci řešení

Schéma, obrázky

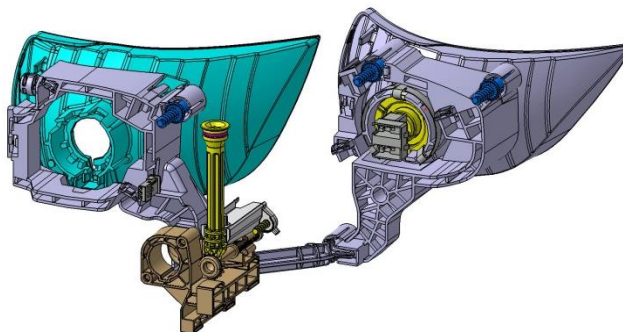

Cíl zadání

Cíl zadání

Návrh závislého seřizování tlumeného a dálkového reflektoru s možností předseřizení dálkového reflektoru

Klíčové rysy

- Hodnocení stávajícího stavu
- Návrh koncepčního řešení

Potřebné znalosti, zázemí:

CATIA V5, objemové modelování

Můžeme poskytnout zázemí v odd. konstrukce EAP1

Kontakt:

Ing. Leo Koten
ALCZ – JI/EAP1
Automotive Lighting Jihlava



Leo.Koten@al-lighting.com
+420 567 562 707